

Aufbau RB 500 / RB 650

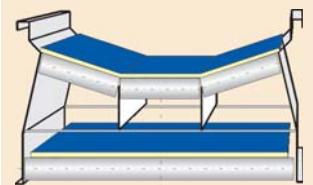

Aufbau RB 800

**PETKUS Rollenbandförderer** sind Förderbänder für den waagerechten, schonenden und sortenreinen Transport von Schüttgütern, wie:

- Saatgut
- Getreide
- Malz
- Futtermittel
- und andere Schüttgüter

#### Standardausführung:

- Zwischenschächte
- Spannstation
- Einlauf
- Auslauf
- Material  
verzinktes Stahlblech, Schachtwände 2,5 - 3 mm,
- Antriebsstation, Antrieb über direkt gekuppelten, angeflanschten Getriebemotoren,
- Fördergurtbreite,  
Die Fördergurtbreiten betragen 500, 650 und 800 mm.
- Zwischenschächte, Zwischenschächte in  
Standardlängen 2,0; 2,5; 3,0 m
- Bandgeschwindigkeiten,  
Die Standardbandgeschwindigkeit beträgt 1,5 m/s. Andere Bandgeschwindigkeiten auf Anfrage.

#### Förderleistung: (Basis: 0,75 t/m<sup>3</sup>)

RB 500 bis 60 t/h  
RB 650 bis 100 t/h  
RB 800 bis 150 t/h

#### Zusatzausrüstung und Optionen:

- Bandabdeckung
- Bandabwurfwagen, einseitig oder beidseitig, mit elektrisch oder handbetätigten Klappkästen
- Bodenplatten
- Bandüberwachung, Gurtlaufwächter
- Edelstahlausführung

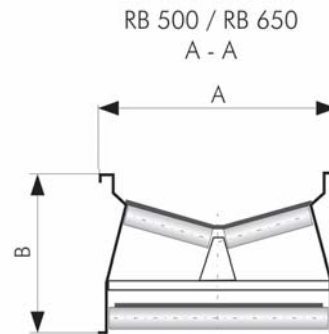
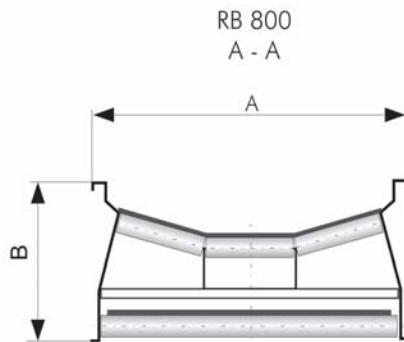
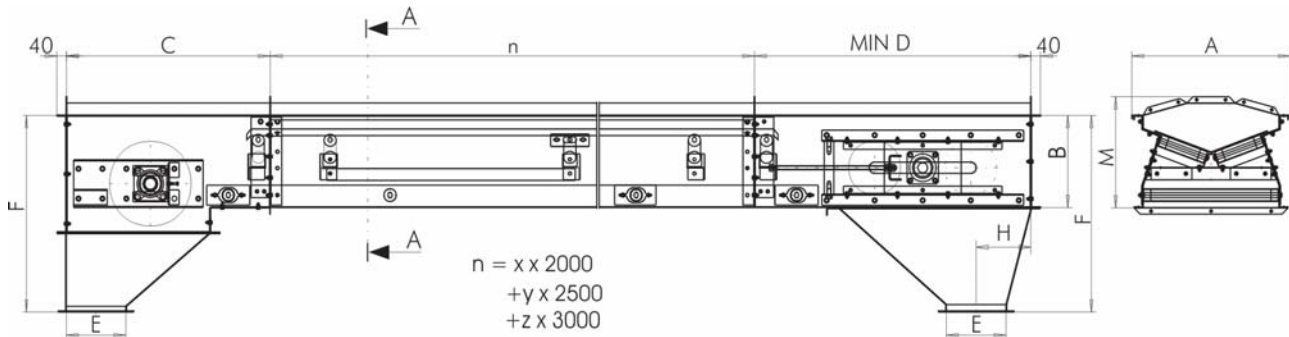

| Typ    | Gurtbreite | A   | B   | C    | D    | E (NW) | F   | H     | M   |
|--------|------------|-----|-----|------|------|--------|-----|-------|-----|
| RB 500 | 500        | 660 | 410 | 1000 | 1150 | 250    | 910 | 267,5 | 486 |
| RB 650 | 650        | 800 | 435 | 1100 | 1300 | 250    | 910 | 295   | 523 |
| RB 800 | 800        | 950 | 410 | 1250 | 1350 | 300    | 990 | 295   | 510 |

| Typ    |                   |                             | Gurt-<br>geschwindigkeit<br>m/s | Transportrollen   |               | Rücklaufrollen    |               |      |
|--------|-------------------|-----------------------------|---------------------------------|-------------------|---------------|-------------------|---------------|------|
|        | m <sup>3</sup> /h | t/h<br>0,75t/m <sup>2</sup> |                                 | Durchmesser<br>mm | Abstand<br>mm | Durchmesser<br>mm | Abstand<br>mm |      |
| RB 500 | 80                | 60                          | 1,5                             | 2 Rollen 20°      | 51            | 1000              | 51            | 2000 |
| RB 650 | 134               | 100                         | 1,5                             | 2 Rollen 20°      | 51            | 1000              | 51            | 2000 |
| RB 800 | 200               | 150                         | 1,5                             | 2 Rollen 20°      | 63,5          | 1000              | 63,5          | 2000 |

Technische Änderungen vorbehalten.