

CT 2-10 Csávázó

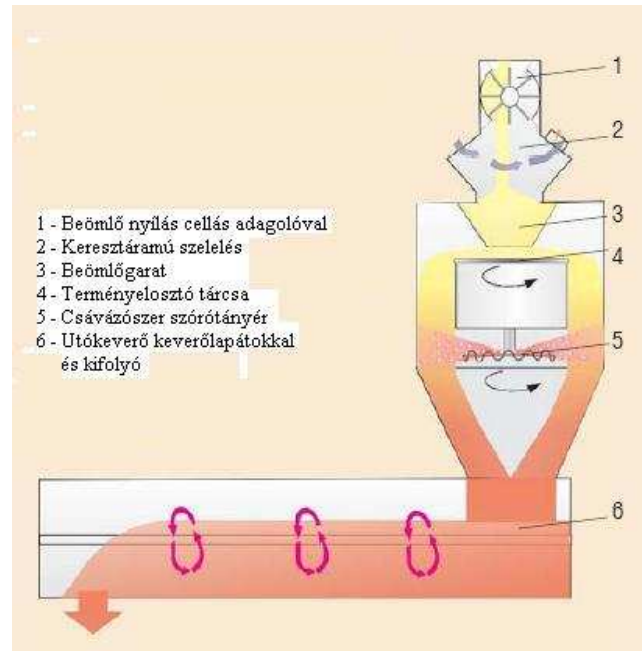

A Petkus CT 2-10 típusú csávázó berendezések a vetőmagok növényvédő szerrel történő kezelésére használható. Ennél az eljárásnál a növényvédő szert folyékony csávázószer formájában juttatjuk a vetőmagra.

A PETKUS csávázó berendezések minden gabona és aprómagfajta folyamatos, hatékony nedves csávázására alkalmasak.

Előnyök:

- Folyamatos, megbízható üzem
- Egyszerű kezelés és karbantartás
- Kifogástalan, homogén elkeverés a tökéletes primerelosztás és hatékony utókeverés által
- A folyékony csávázószer pontos adagolása (a gyártó által ajánlott mennyiségben)
- Legfinomabb csávázószer porlasztás szórótányér segítségével; nincs eltömődésveszély
- A csávázószer egyenletes felvitele a vetőmagra a csávázószerrel történő többszöri és kíméletes érintkezés következtében
- Hibás csávázás elkerülése integrált, automatikus ellenőrző berendezések által
- Fajtaváltásnál a csávázó berendezés üres járatással történő teljes kiüríthetősége
- Szilárd, erős szerkezet
- Zárt kivitel
- Több adagoló pumpával felszerelhető
- Minden termékkel érintkezésbe kerülő részegység rozsdamentes acélból készül

Leírás:

A termék egy cellás adagolóval és előszelelővel is felszerelhető beömlőnyíláson át jut a csávázó berendezésbe. Egy forgó elosztótárcsa segítségével itt a vetőmagból egy egyenletes terményfüggöny alakul ki. A csávázószer-adagolón keresztül kerül a csávázószer a forgó szórótányérra. A szórótányér segítségével a csávázószer egyenletesen eloszlik, majd a csávázandó terményfüggönyre kerül. Végül az utókeverőben a csávázószer egyenletesen elterül a magon.

Rendelhető vezérlések:

- SPS Simatic S7-200 vezérlés érintőképernyővel
- SPS Simatic S7-200 kezelő terület
- LOGO-vezérlés

Típusváltozatok:

- Csávázó A típus –cellás adagoló nélküli
- Csávázó B típus –cellás adagolóval



Csávázótartály belülről

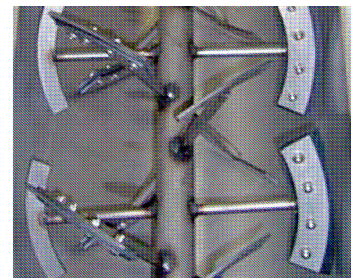

Utókeverő belülről

Cellás adagolóval és szelelővel

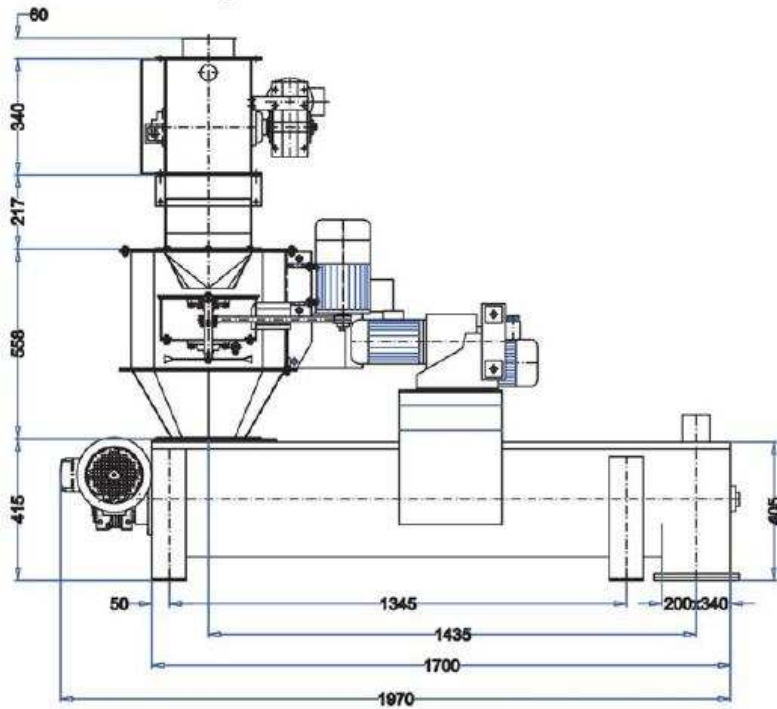

Cellás adagolóval és szelelővel

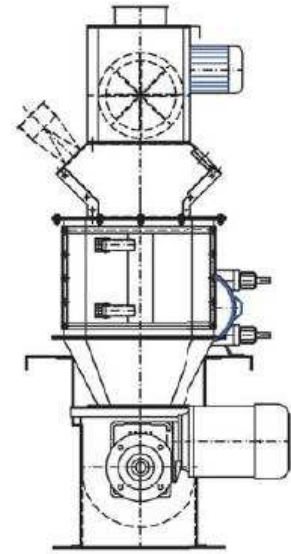

Talplemez

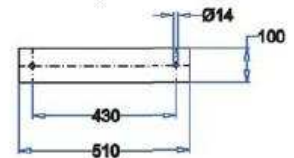

Szelelo

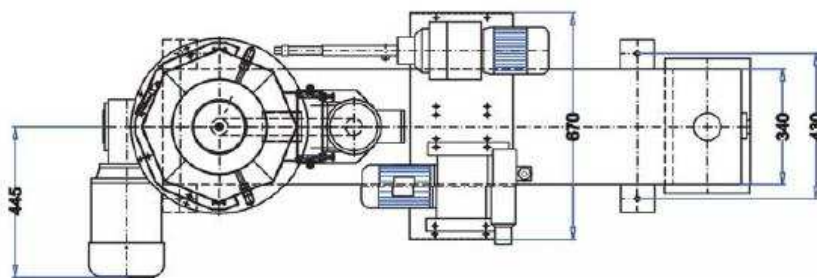
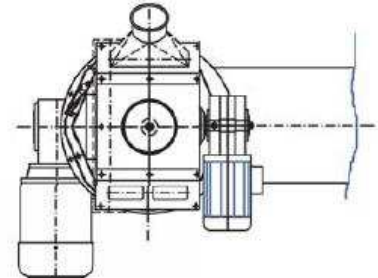

Műszaki adatok		CT 2-10
Teljesítmény (búza)	t/h	2-10
Meghajtás teljesítményei		
Elosztótárca	kW	0,55
Tisztítás (rendelhető)	kW	0,18
Utókeverő	kW	1,1
Szivattyú	kW	0,18/0,37/0,55
Cellás adagoló	kW	0,37
Csávázószer adagolás	ml/100 kg	200-800

A műszaki változtatás jogát fenntartjuk.