

K319 toklászoló

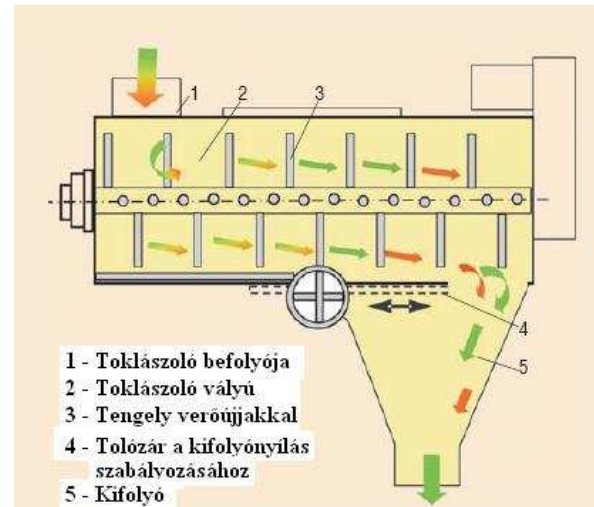

A Petkus K 319 toklászoló sörárpa, gabona vetőmag és más magvak feldolgozására alkalmas.

Az alábbi területeken alkalmazható:

- Árpa toklászolása
- Búza hántolása
- Zab szálkátlanítása
- Összetapadt szemek szétválasztása

A magvak folyási tulajdonságainak javítására a toklászólót polírozására is használhatjuk vetőmagvak esetén.

Felépítés:

A PETKUS toklászoló egy stabil acélvázból és egy kopásálló verőújjakkal ellátott keverőtengelyből áll. A feldolgozás intenzitása 2-féle fordulatszámmal és a leeresztő nyílásnál elhelyezett tolózárral állítható be. A keverőtengely meghajtása egy villanymotorral történik. Minden karbantartó nyílás végállás kapcsolóval van ellátva, amely a nyílás nyitásánál a toklászólót automatikusan lekapcsolja.

Kiegészítő:

- A toklászoló belsejének kibélelése drótszövettel

Leírás:

A feldolgozandó termék a befolyón keresztül jut a toklászolóba.

Az ékszíjjal meghajtott, verőújjakkal ellátott keverőtengely eltávolítja a terményről a toklászt, szálkát és magszálat. A termény a toklászoló beállítható tolózáriján keresztül távozik a berendezésből.

A tolózár beállításával módosítható a feldolgozás intenzitása.



Toklászoló drótszövettel

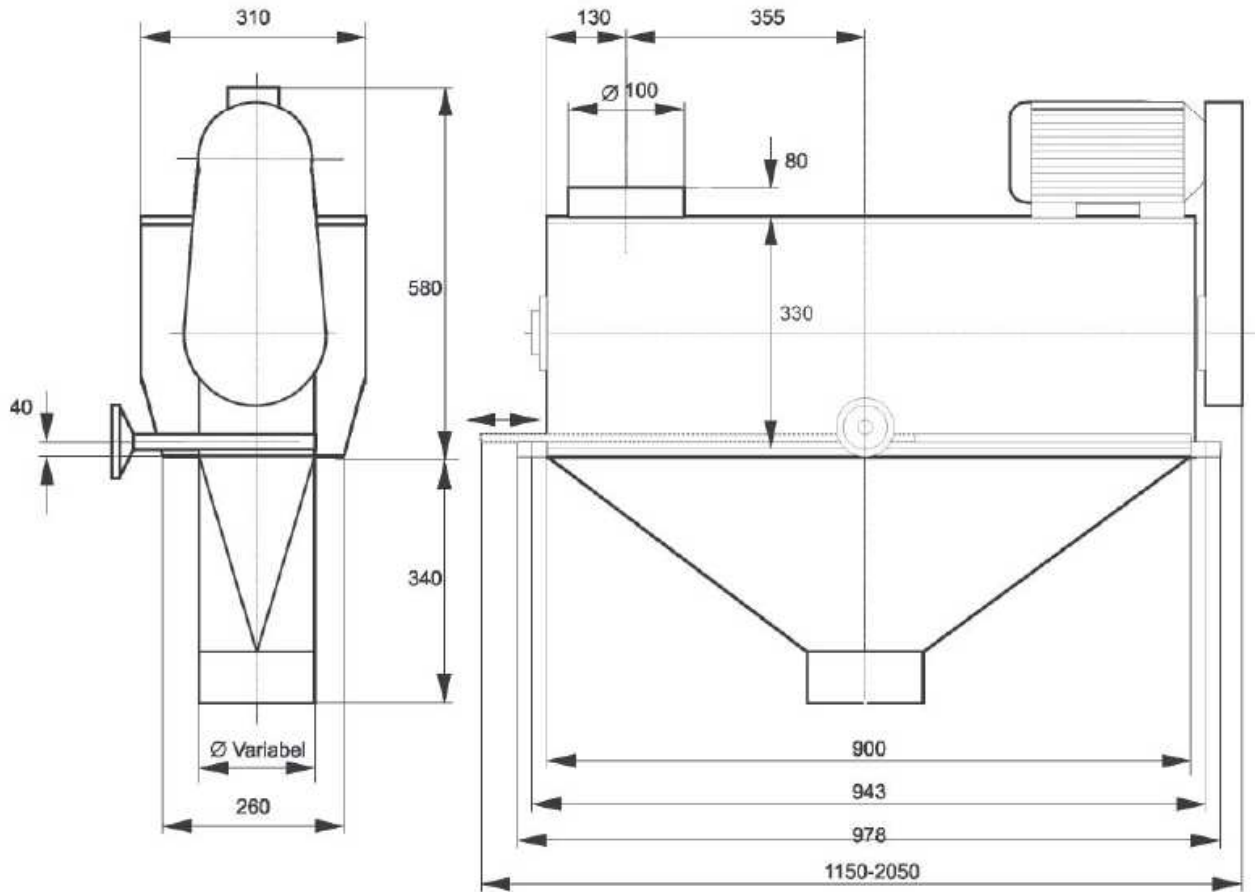

Műszaki adatok		K 319
Gabona	t/h	3
Sörárpa	t/h	3-5
Meghajtó teljesítmény, alap	kW	2,2
Ütőújjas tengely fordulatszáma	1/min	850/1050
Tömeg	kg	140
Méreték		
Hossz	mm	1150
Szélesség, meghajtással	mm	310
Toklászó vályú szélessége	mm	310
Magasság	mm	580

A műszaki változtatás jogát fenntartjuk.